

このたびは、YKK AP 商品をご採用いただき、誠にありがとうございます。

**変更** 左右方向の調整の場合、扉に丁番スペーサーを入れて調整してください。

- お願い**
- 商品の施工については必ず本説明書に従ってください。
  - 商品を正しく施工していただくために、説明書の内容をご確認ください。
  - 商品周辺の防水処理と商品本体のシーリングは説明書に従って必ず行ってください。漏水は、家屋や家財を傷める原因になります。
  - 取付開口部の水平・垂直、対角寸法およびねじれのないことを確認してください。取付開口部の精度が悪いと商品本来の機能を発揮できず、家屋の損害の原因になります。
  - 施工完了後、説明書の調整方法通り、調整が行われていることを確認してください。調整不良は操作不良や異常音の原因になります。
  - 玄関土間タイル施工後、タイルのクリーニング時に酸・アルカリ・塩素系の洗浄液は使用しないでください。下枠腐食の原因になります。
  - 取扱説明書・使い方とお手入れガイドブックは施主様にお渡しください。

錠・ドアクローザの取付に関しては、錠・ドアクローザセットに同梱されている取扱説明書をご覧ください。

## 同梱一覧

番号	①	②	③	④	⑤
姿図					
品名	皿木ねじ (φ3.1×20)	皿木ねじ (φ3.8×25)	皿木ねじ (φ3.8×50)	丁番ライナー	丁番スペーサー
品番	WF-3120D7	WF-3825	WF-3850	3K-15783	K-39093
色別	有	無	有	無	無
個数	ランマ無 15 ランマ有 17	15	4	2	2
備考	枠取付用	枠取付用	枠取付用		

## 2. 枠の取付

① ドア枠を躯体にセットし、上枠位置と左右たて枠の位置を確認し、水平・垂直を確認してください。

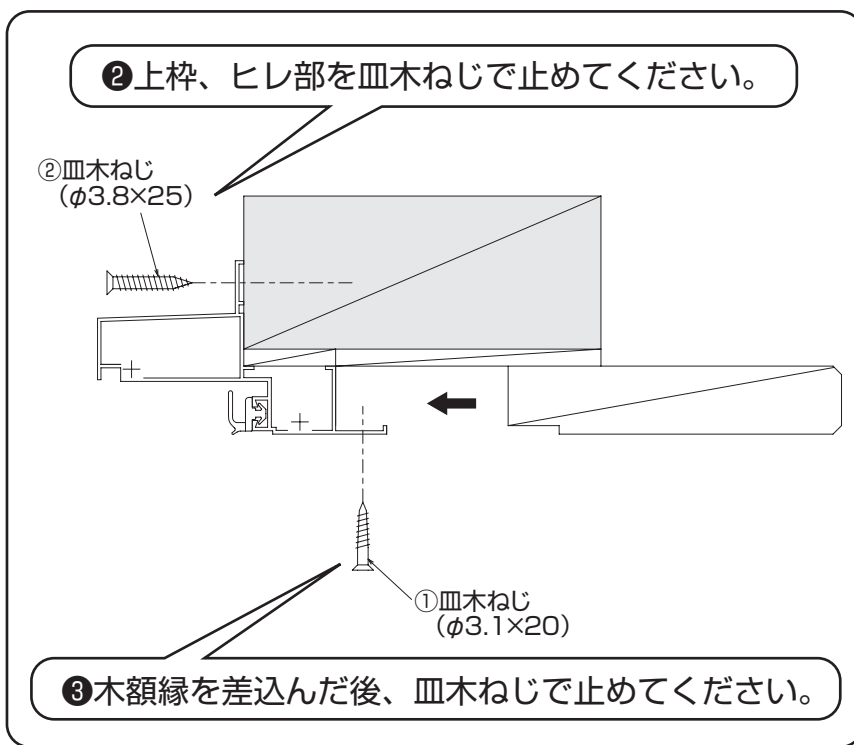

図はランマ付タイプを示しています。ランマ無タイプも同様に取付けてください。

**注意**

- 内部側のねじは、必ず止めてください。
- 取付時、電動ドライバー・エアドライバー使用の際は、締め付けトルクは以下を目安に設定してください。  
2.0~2.5N・m (20~25kgf・cm)程度

④ ドア枠にドア本体を吊込んでください。

## 3. 錠受の取付

ロックやラッチボルトがかからない場合は、次の操作を行ってください。

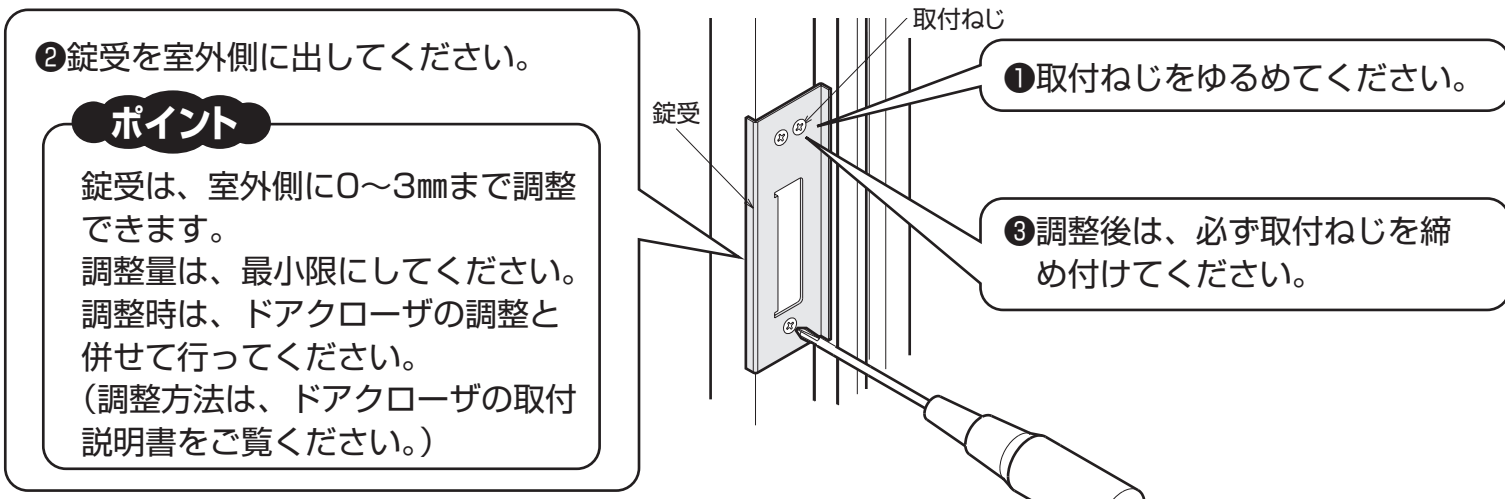

## 4. ドアガード受の取付

ドアガードがかからない場合は、ドアガード受取付ねじをゆるめ、ドアガード受を上下調整してください。

ドアガード受は、収納式です。ドアガードを使用しない時は、突起を押し込んでください。

## 5. 建付調整

### 上下方向

上下の丁番取付用ねじと建付調整用ねじを少しゆるめ、全体にあげてから締め直してください。

**ポイント**  
それ以上必要な場合は、扉を枠からはずし、同梱されている丁番ライナーを丁番ピンに差込んでください。(ドアは、1mmあがります。)

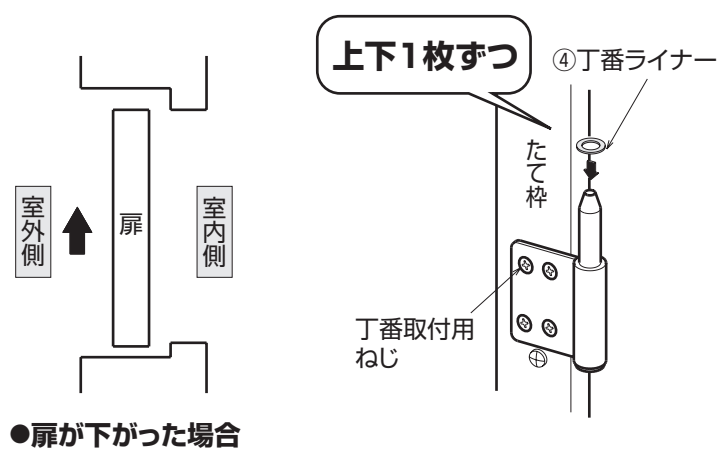

枠を取付けた後、調整が必要な場合、丁番部で調整することができます。(この調整は、あくまでも補助的なものであり、調整量に限界があります。)

### 左右方向

扉側の丁番取付用ねじ(4本)をゆるめ、扉と丁番の間に丁番スペーサーを差込んでください。(錠受側に1mm寄ります。)

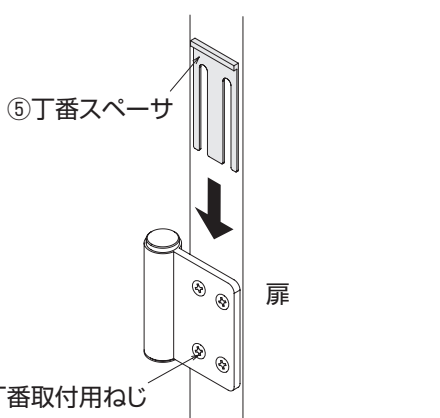

**注意**  
丁番裏板取付ねじと丁番取付ねじはゆるめるだけで、はずさないでください。扉が脱落する場合があります。

### 室内外方向の調整

丁番取付用ねじと建付調整用ねじを少しゆるめ、内外へずらしてから締め直してください。

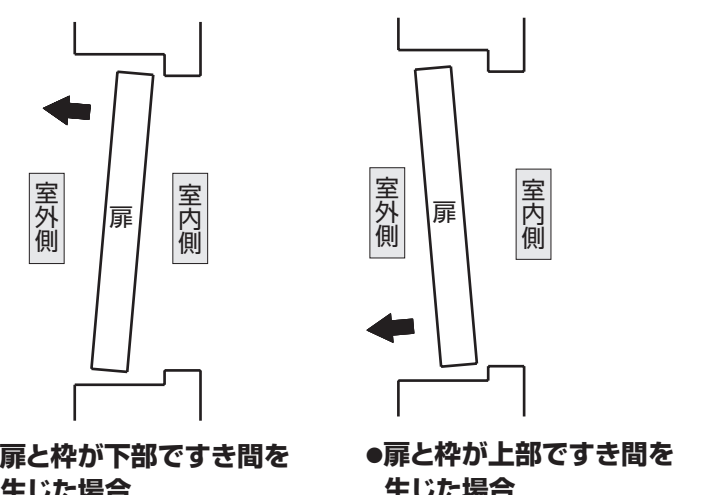

本説明書は専門知識を有する業者様向けの内容となっております。誤った方法で作業を行うと、不具合につながるおそれがあります。作業には危険が伴いますので、専門知識を有する業者様が行ってください。

### 枠取付精度

枠取付精度が下記寸法以下になっているか確認し調整してください。下記寸法を超えると錠がかからなくなったり、性能が悪くなります。

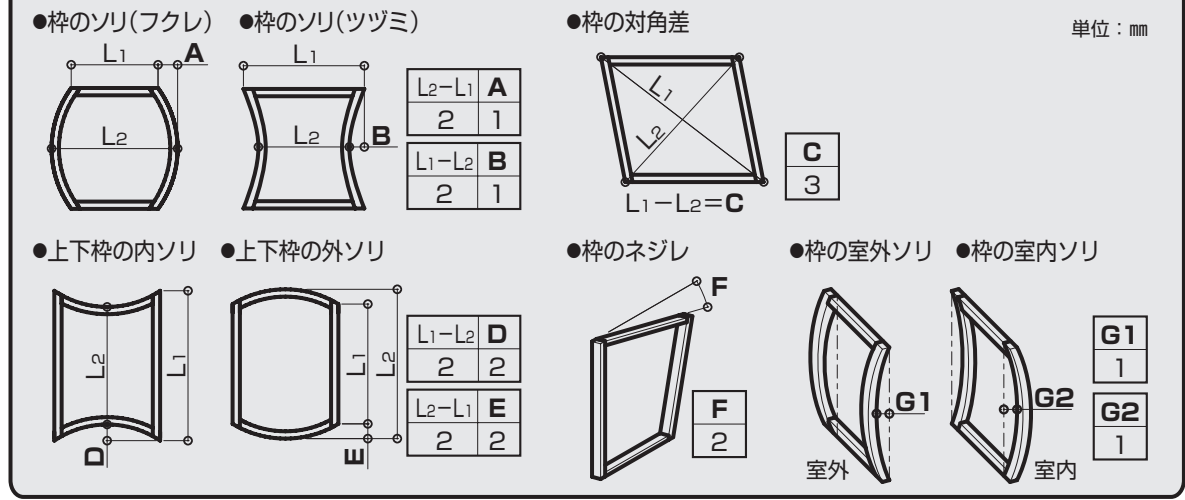

## 1. 開口部の確認

開口寸法は、商品寸法に基づいて決めてください。下げ振り、水準器等を用い、柱の垂直や間隔、まぐさの水平を調整してください。

